

**GLADEN**<sup>®</sup>  
GERMAN TECHNOLOGY



**GLADIATOR**

# Sicherheitshinweise

# Safety instructions

Bitte lesen Sie alle Hinweise und Warnungen in dieser Anleitung.

Diese informieren Sie nicht nur über mögliche Schäden oder Beschädigungen, sondern auch über mögliche Funktionen und Einstellungen.

Unsere Produkte sind nur für Anwender mit dem erforderlichen Fachwissen geeignet. Die einschlägigen Sicherheitsbestimmungen über tragende Karosserieteile, Vorschriften über die innere Fahrzeugsicherheit (StVZO/TÜV), sowie die Vorschriften der zuständigen Fahrzeughersteller (ABE) sind zwingend zu beachten.

Hörschäden: Anhaltende, übermäßige Lautstärken von über 85 dB können das Hörvermögen auf Dauer beeinträchtigen. Audioanlagen sind in der Lage Lautstärken mit über 85 dB zu erzeugen.

Lautstärke und Wahrnehmung: Der Gebrauch von Audioanlagen kann das Hören von wichtigen Geräuschen und Signalen im Verkehr behindern und dadurch während der Fahrt zu Gefahren führen. GLADEN übernimmt keine Verantwortung für Gehörschäden, körperliche Schäden oder Sachschäden, die aus dem Gebrauch oder Missbrauch seiner Produkte entstehen.

Arbeiten an Fahrzeugen: Nehmen Sie Fahrzeuge nicht in Betrieb, bevor alle nachgerüsteten Komponenten (Gehäuse, Lautsprecher, Verstärker, DSP, ...) fest und sicher verbaut sind. Lose Teile können im Falle eines plötzlichen Fahrmanövers oder eines Unfalls zu gefährlichen (fliegenden) Geschossen werden. Bohren oder schrauben Sie nicht in Fahrzeugverkleidungen oder Bleche, bevor Sie sich versichert haben, dass darunter keine wichtigen Teile, Kabel oder Leitungen sind. Achten Sie schon bei der Anlagenplanung auf Dinge wie Benzin-, Brems-, Ölleitungen und elektrische Kabel als Montagevorbereitung. Trennen Sie vor Beginn der Montage den Massepol (-) von der Fahrzeugbatterie (Zusatzbatterien), um eventuelle Kurzschlüsse zu vermeiden. Sollen zur Montage der Lautsprecher oder Verstärker Karosseriebleche bearbeitet oder entfernt werden, nehmen Sie Kontakt mit einer entsprechenden Fachwerkstatt auf. Bei Beschädigungen tragender Karosserieteile kann die Betriebserlaubnis erlöschen! Vorsicht beim Entfernen von Innenverkleidungen. Die Fahrzeughersteller verwenden verschiedenste Befestigungselemente (Klipse, Schraube, Nieten, ...) welche bei der Demontage beschädigt werden können oder auch beschädigen können (Dellen oder Kratzer auf Oberflächen (u.a. Bleche Rostgefahr)).

Strom Gefahr! Berühren Sie NICHT die Anschlüsse des Verstärkers oder der Lautsprecher während des Betriebes!  
Elektro und Hybrid Fahrzeuge! Hier besteht Lebensgefahr! Nehmen Sie selber keinerlei Arbeiten an der Elektrik vor!

Entsorgung von gebrauchten elektrischen und elektronischen Geräten (anzuwenden in Ländern mit einem separaten Sammelsystem für solche Geräte): Das Symbol (durchgestrichene Mülltonne) auf dem Produkt oder seiner Verpackung weist darauf hin, dass dieses Produkt nicht als normaler Haushaltsabfall behandelt werden darf, sondern an einer Annahmestelle für das Recycling von elektrischen und elektronischen Geräten abgegeben werden muss. Durch Ihren Beitrag zur korrekten Entsorgung dieses Produktes schützen Sie die Umwelt und die Gesundheit Ihrer Mitmenschen. Unsachgemäße oder falsche Entsorgung gefährden Umwelt und Gesundheit. Weitere Informationen über das Recycling dieses Produktes erhalten Sie von Ihrer Gemeinde oder den kommunalen Entsorgungsbetrieben. Dieses Produkt kann auch gemeinsam mit dem verwendeten Fahrzeug entsorgt werden, eine Demontage ist in diesem Fall nicht notwendig.

Please read all notes and warnings in this manual.

These will not only inform you about possible damage or injury, but also about possible functions and settings.

Our products are only suitable for users with the necessary specialist knowledge. The relevant safety regulations for load-bearing body parts, regulations on internal vehicle safety, as well as the regulations of the responsible vehicle manufacturers (general operating licence) must be observed.

Hearing damage: Sustained, excessive volume levels of over 85 dB can permanently impair hearing. Stereo systems are capable of producing sound pressure level of over 85 dB.

Sound level and perception: The use of stereo systems can impede the hearing of important sounds and signals in traffic and thus lead to hazards while driving. GLADEN assumes no responsibility for hearing damage, physical injury or property damage resulting from the use or misuse of its products.

Working on vehicles: Do not operate vehicles until all retrofitted components (speaker boxes, speakers, amplifier, DSP, ...) are securely installed. Loose parts can become dangerous (flying) projectiles in the event of a sudden driving maneuver or an accident. Do not drill or screw into vehicle panels or sheet metal until you are sure that there are no important parts, cables or lines underneath. Pay attention to things like fuel, brake, oil lines and electrical cables as preparation for installation when planning the system. Disconnect the earth terminal (-) from the vehicle battery (auxiliary batteries) before starting installation to avoid possible short circuits. If body panels are to be machined or removed for mounting the speakers or amplifiers, contact an appropriate specialist workshop. In the event of damage to load-bearing bodywork parts, the operating permit may be invalidated! Be careful when removing interior panels. The vehicle manufacturers use a wide variety of fastening elements (clips, screws, rivets, ...) which can be damaged or may be damaged during dismantling (dents or scratches on surfaces (e.g. metal sheets may rust)).

Electricity danger! DO NOT touch the connections of the amplifier or the speakers during operation!  
Electric and hybrid vehicles! There is danger to life! Do not any work on the electrical system by yourself!

Information on disposal of old electrical and electronic equipment (applicable for countries that have adopted separate waste collection systems): Products with the symbol (crossed-out wheeled bin) cannot be disposed of as household waste. Old electrical and electronic equipment should be recycled at a special waste facility. Contact your local authority for details in locating a recycle facility nearest to you. Proper recycling and waste disposal will help conserve resources whilst preventing detrimental effects on your health and the environment. This product can be disposed of with the used car together. In this case don't remove it from the car.



## Lieferumfang:

## Package includes:

Sehr geehrte Kunde, wir danken Ihnen für den Kauf des GLADEN GLADIATORs und gratulieren Ihnen zu Ihrer Entscheidung.

Wir möchten, dass Sie lange Freude an unserem Produkt haben und bitten Sie daher die Sicherheits-Hinweise zu beachten.

*Dear customer, thank you for purchasing the GLADEN GLADIATOR and congratulations on your decision. We want you to enjoy our product for a long time and therefore ask you to observe the safety instructions.*



Anschlusskabel inkl. Steuerinterface  
Connection cable incl. control interface

Hauptgehäuse inkl. Elektronik  
Main housing incl. electronics

Transparenter Deckel  
Transparent lid



Drehregler (schwarz & chrom)  
Rotary control (black & chrome)



Ein- und Aufbaugehäuse  
Built-in and surface-mounted housing

# Einbau / Montage:

# Installation / assembly:

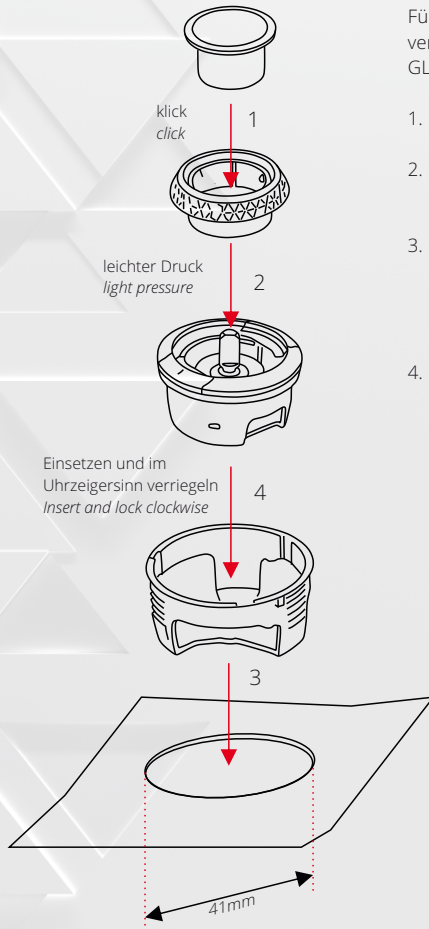

Für eine optisch perfekte Integration des GLADIATORS können Sie zwischen zwei verschiedenfarbigen (schwarz/chrom) Drehreglern (B) wählen. Setzen Sie nun den GLADIATOR wie folgt zusammen:

1. Fügen Sie den transparenten Deckel in den von Ihnen gewählten schwarzen oder verchromten Drehring ein bis es „klickt“.
2. Drücken Sie jetzt den fertigen Reglerknopf auf die Achse des Hauptgehäuses. Beachten Sie hier die Aussparung der Achse. Nicht mit Gewalt zusammen drücken.
3. Montieren Sie die Einbauhalterung, beziehungsweise das Aufbaugehäuse. Für die Einbauhalterung wird eine Öffnung von 41mm benötigt. Das Aufbaugehäuse kann verschraubt oder mit einem Klebestreifen befestigt werden. Hier wird lediglich eine Öffnung für die Kabelverbindung (4 x 12 mm oder 6mm Durchmesser) benötigt.
4. Stellen Sie die Kabelverbindung am GLADIATOR her. Setzen Sie die fertige Regeleinheit in den Montagetopf ein und verriegeln sie diese mit einem leichten Dreh im Uhrzeigersinn.

*For a visually perfect integration of the GLADIATOR, you can choose between two different colored (black/chrome) rotary controls (B). Now assemble the GLADIATOR as follows:*

1. Insert the transparent cover into the black and chrome knob ring you have chosen until it "clicks".
2. Now press the finished control knob onto the axle of the main housing. Note the recess in the axle. Do not force it together.
3. Fit the installation bracket or the surface-mounted housing. An opening of 41 mm is required for the installation bracket. The surface-mounted housing can be screwed on or attached with an adhesive strip. Only an opening for the cable connection (4 x 12 mm or 6mm diameter) is required here.
4. Make the cable connection on the GLADIATOR. Insert the finished control unit into the mounting pot and lock it in place by turning it slightly clockwise.

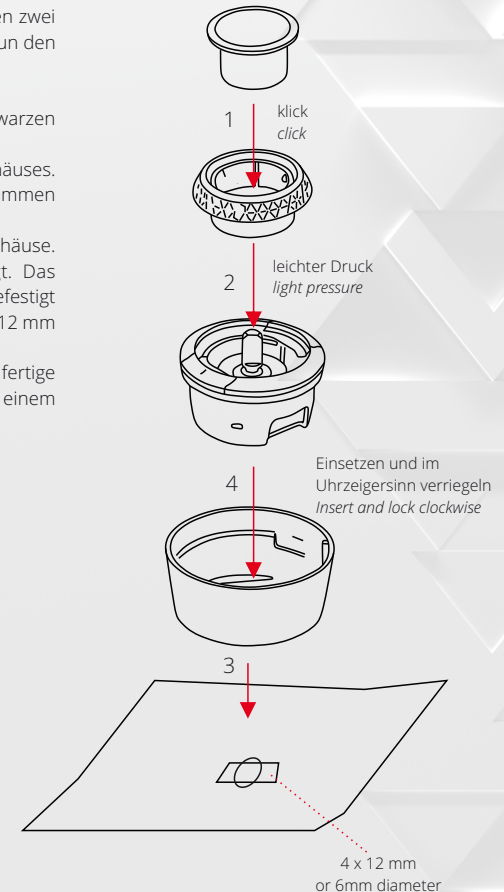

# Elektrische Verbindung:

# Electrical connection:

Schließen Sie alle nötigen Kabelverbindungen gemäß des Schaltplanes an. Die blaue Leitung mit dem Remote - Ausgang des DSPs oder des Verstärkers verbinden oder in den vorhandenen Stecker einpinen. Alle Stecker lassen sich leicht einstecken. Keine Gewalt anwenden. Die losen Kabel sind für spätere Optionen (Bitte nicht anschließen)

*Connect all necessary cable connections according to the wiring diagram. Connect the blue cable to the remote output of the DSP or the amplifier, or pin it into the existing connector. All connectors can be plugged in easily. Do not use force. The loose cables are for later options (please do not connect)*

8 poligen Mikrostecker in die Regeleinheit einstecken.

*Insert the 8-pin micro plug into the control unit.*

Kabel für spätere Optionen | *Cable for later options*

DSP oder DSP Verstärker | *DSP or DSP amplifier*

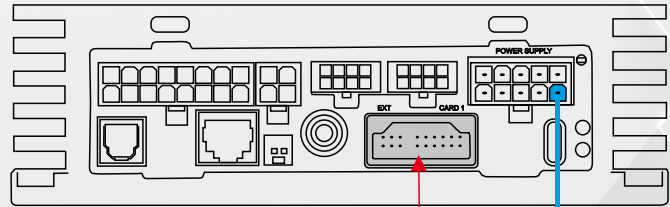

Blaues Kabel an den Remote - Ausgang anschließen.

*Connect the blue cable to the Remote output.*

20 poligen Stecker in die EXT Buchse einstecken.

*Insert the 20-pin plug into the EXT socket.*

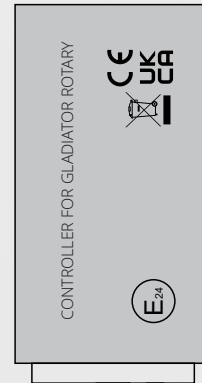
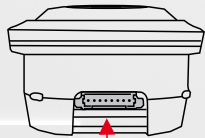

# Programmierung:

# Programming:

Verbinden Sie das DSP Gerät per USB und starten Sie die MOSCONI GLADEN GUI (Version 3.53 oder höher).  
Connect the DSP device via USB and start the MOSCONI GLADEN GUI (version 3.53 or higher).

Wählen Sie in der Menüleiste unter „Remote control“ das „Gladiator Setup“ aus.  
Select the "Gladiator Setup" under "Remote control" in the menu bar.

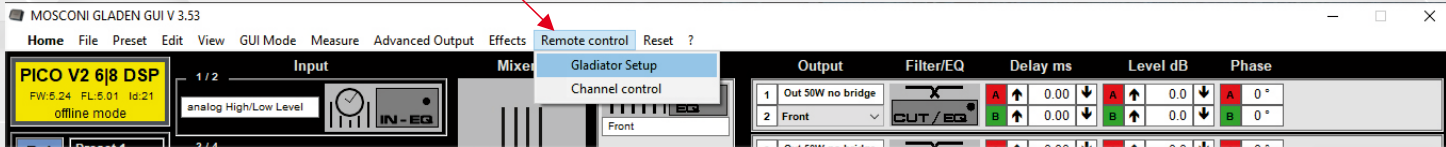
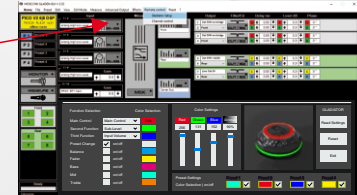

Der Einstellbereich für den GLADIATOR ist in mehrere Bereiche aufgeteilt. Im ersten Abschnitt, der „Function Selection“, lassen sich die Funktionen des Druck- beziehungsweise Regelknopfes konfigurieren. Wird der Regler nicht vorab gedrückt, befindet sich der GLADIATOR in der „Main Control“ Ebene. Mit jedem kurzen Druck auf den GLADIATOR Drehknopf wird in die nächste Ebene (sofern nicht deaktiviert) gewechselt. Eine Aktivierung oder Deaktivierung erfolgt bei der zweiten und dritten Funktion im Pull-down-Menü und bei den restlichen Funktionen mit dem Setzen des Bestätigungshäkchens.

Unter „Color Selection“ können entsprechende RGB Farben eingestellt werden. Das Einstellen der Farben wird nachfolgend beschrieben.

The setting area for the GLADIATOR is divided into several sections. In the first section, the "Function Selection", the functions of the push or control knob can be configured. If the knob is not pressed beforehand, the GLADIATOR is in the "Main Control" level. Each short press on the GLADIATOR rotary knob switches to the next level (if not deactivated). The second and third functions are activated or deactivated in the pull-down menu and the remaining functions are activated or deactivated by ticking the confirmation box. The corresponding RGB colors can be set under "Color Selection". The setting of the colors is described below.

Function Selection		Color Selection	
Main Control	Main Volume	▼	Edit
Second Function	Sub-Level	▼	Green
Third Function	Input Volume	▼	Blue
Preset Change	<input checked="" type="checkbox"/>	on/off	White
Balance	<input type="checkbox"/>	on/off	Cyan
Fader	<input type="checkbox"/>	on/off	Yellow
Bass	<input checked="" type="checkbox"/>	on/off	Magenta
Mid	<input type="checkbox"/>	on/off	Cyan
Treble	<input type="checkbox"/>	on/off	Orange

Color Settings			
Red	Green	Blue	Dimmer
255	131	152	90%

GLADIATOR

Read Settings

Reset

Exit

Preset Settings

Color Selection | on/off

Preset 1	Preset 2	Preset 3	Preset 4
<input checked="" type="checkbox"/>	<input checked="" type="checkbox"/>	<input checked="" type="checkbox"/>	<input checked="" type="checkbox"/>

Unter „Color Settings“ können alle Farben der jeweiligen Funktionen oder Presets eingestellt werden. Wählen Sie hierzu die einzustellende Funktion oder Preset aus indem Sie mit dem Mauszeiger auf das entsprechende Farbfeld klicken. Nach der Auswahl erscheint „Edit“ im Farbfeld. Nun können die Farben mit den Reglern „red, green und blue“ eingestellt werden. Zur Kontrolle werden Ihnen die RGB Werte über den Schieberegeln angezeigt. Mit dem „Dimmer“ können Sie die Helligkeit Ihrer Einstellung verändern. Die jeweiligen Farben der „Funktionen“ werden im GLADIATOR im oberen Leuchtband des Drehreglers angezeigt. Das aktive „Preset“ wird im unteren Leuchtband dargestellt. Zur Kontrolle wird Ihnen eine Simulation mit dem GLADIATOR angezeigt. Anmerkung: Die Farben auf dem Bildschirm können zum GLADIATOR abweichen.

*All colors of the respective functions or presets can be set under "Color Settings". To do this, select the function or preset to be set by clicking on the corresponding color field with the mouse arrow. After the selection, "Edit" appears in the color field. The colors can now be set using the "red, green and blue" sliders. The RGB values are displayed above the sliders for you to check. You can use the "Dimmer" to change the brightness of your setting. The respective colors of the "Functions" are displayed in the GLADIATOR in the upper light band of the rotary control. The active "Preset" is displayed in the lower illuminated ring. A simulation with the GLADIATOR is displayed for you to check. Note: The colors on the screen may differ from the GLADIATOR.*

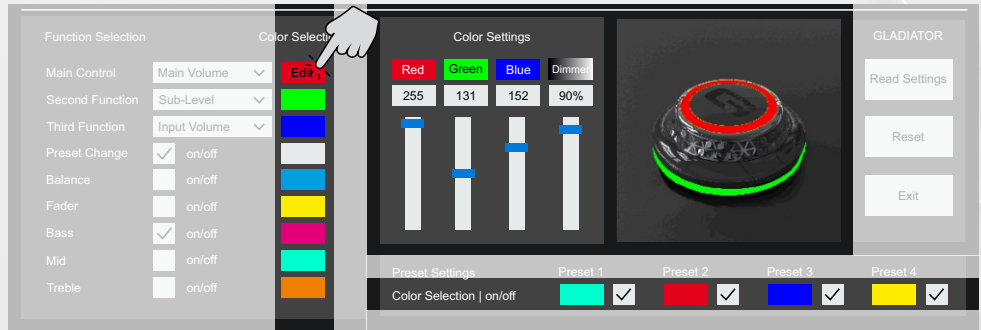

Mit den „Preset Settings“ können Sie bestimmen welche Settings über den GLADIATOR anwählbar sind. Bei allen Presets die angewählt werden sollen muss ein Häkchen im entsprechenden Feld gesetzt werden. In dem gezeigten Beispiel wäre Preset 3 inaktiv.

*With the "Preset Settings" you can determine which settings can be selected via the GLADIATOR. A check mark must be placed in the corresponding field for all presets that are to be selected. In the example shown, preset 3 would be inactive.*

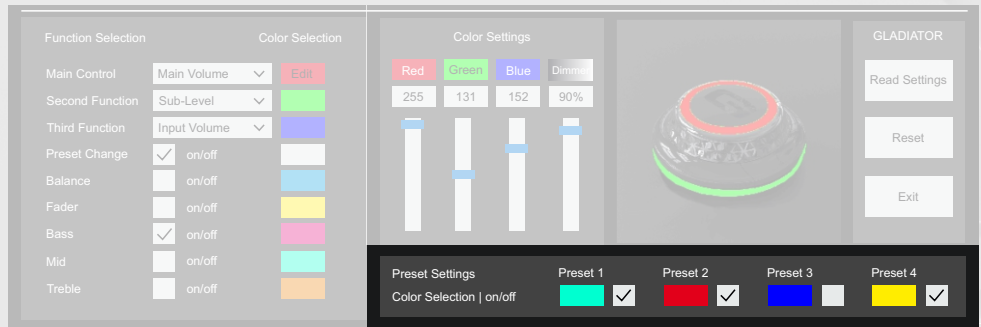

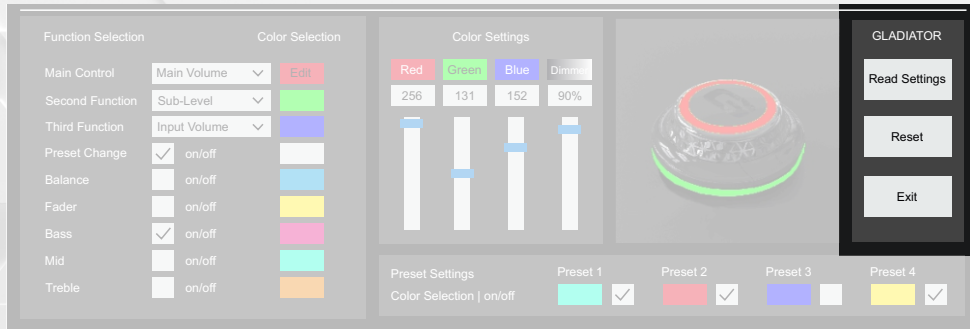

Sollten Sie den GLADIATOR erst nach dem Öffnen der GUI verbunden haben, kann es nötig sein die Daten erneut auszulesen. Dieses kann mit der „Read Settings“ Taste durchgeführt werden.

„Reset“ stellt alle GLADIATOR Einstellung auf den Werkszustand zurück.

Mit „Exit“ verlassen Sie die GLADIATOR Einstellungen.

*If you have only connected the GLADIATOR after opening the GUI, it may be necessary to read out the data again. This can be done with the "Read Settings" button.*

*"Reset" resets all GLADIATOR settings to the factory settings.*

*"Exit" exits the GLADIATOR settings.*



# Notizen:

# Notes:

Function Selection		Color Selection
Main Control	<input type="text"/>	RGB
Second Function	<input type="text"/>	RGB
Third Function	<input type="text"/>	RGB
Preset Change	<input type="checkbox"/> on/off	RGB
Balance	<input type="checkbox"/> on/off	RGB
Fader	<input type="checkbox"/> on/off	RGB
Bass	<input type="checkbox"/> on/off	RGB
Mid	<input type="checkbox"/> on/off	RGB
Treble	<input type="checkbox"/> on/off	RGB

Um Ihnen den Einstieg in Ihren neuen GLADIATOR zu erleichtern können Sie hier Notizen zu Ihren Programmierungen vornehmen.

Bewahren Sie diese im Handschuhfach auf.

*To make it easier for you to get started with your new GLADIATOR, you can make notes on your programming here.*

*Keep these in the glove compartment.*

Preset Settings	<input type="text" value="Name"/>	<input type="text" value="Name"/>	<input type="text" value="Name"/>	<input type="text" value="Name"/>
Color Selection   on/off	RGB <input type="checkbox"/>	RGB <input type="checkbox"/>	RGB <input type="checkbox"/>	RGB <input type="checkbox"/>

# Bedienung:

# Handling:

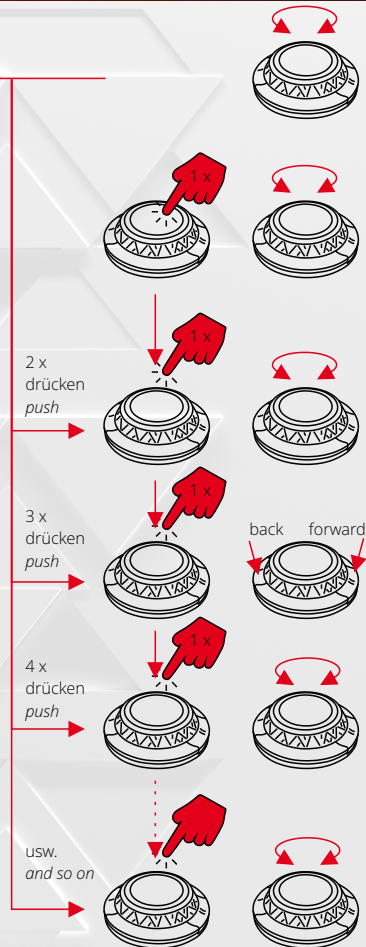

Grundfunktion (ohne vorheriges Drücken des Reglers)  
*Basic function (without pressing the control beforehand)*

Zweite Funktion (einmaliges Drücken des Reglers), danach kann die eingestellte Funktion geregelt werden. Wenn innerhalb von 3 Sekunden nichts eingestellt wird, wechselt der GLADIATOR wieder in die Grundfunktion.  
*Second function (press the control once), then the set function can be controlled. If nothing is set within 3 seconds, the GLADIATOR switches back to the basic function.*

Dritte Funktion (zweimaliges Drücken des Reglers), danach kann die eingestellte Funktion geregelt werden.  
*Second function (press the control once), then the set function can be controlled.*

Preset-Auswahl (wenn aktiviert). Mit den Tasten I und II kann fortlaufend zwischen den Preset\*\* gewechselt werden. (\*\*nur aktivierte Presets)  
*Preset selection (if activated). The I and II buttons can be used to switch continuously between the presets\*\*. (\*\*only activated presets)*

Sound Einstellungen (wenn aktiviert). Mit dem Drehregler kann hier die jeweilige Einstellung vorgenommen werden.  
*Sound settings (if activated). The respective setting can be made here using the rotary control.*

und so weiter....  
*and so on....*

Beispiel | Example

The screenshot shows a control interface with the following settings:

Color Selection			
Main Control	Main Volume	▼	Edit
Second Function	Sub-Level	▼	Green
Third Function	Input Volume	▼	Blue
Preset Change	<input checked="" type="checkbox"/>	on/off	White
Balance	<input checked="" type="checkbox"/>	on/off	Light Blue
Fader	<input checked="" type="checkbox"/>	on/off	Yellow
Bass	<input checked="" type="checkbox"/>	on/off	Magenta
Mid	<input checked="" type="checkbox"/>	on/off	Cyan
Treble	<input checked="" type="checkbox"/>	on/off	Orange

At the bottom, there are preset settings:

Preset Settings	Preset 1	Preset 2	Preset 3	Preset 4
Color Selection   on/off	<input checked="" type="checkbox"/>	<input checked="" type="checkbox"/>	<input type="checkbox"/>	<input checked="" type="checkbox"/>

Regler | *Controller*  
Dreh- und Drückfunktion | *Turn and push function*

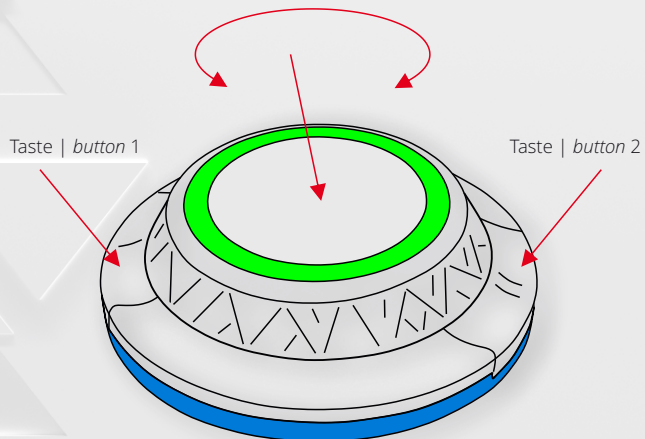

#### Kompatibilität:

Der GLADEN GLADIATOR ist ausschließlich mit DSP und DSP Verstärker der Marke MOSCONI kompatibel die einen EXT - CARD 1 Anschluss besitzen.

Einstellungen und Programmierungen können nur mit der GLADEN/MOSCONI GUI ab 3.53 oder höher vorgenommen werden.

#### Compatibility:

*The GLADEN GLADIATOR is only compatible with DSP and DSP amplifiers of the MOSCONI brand that have an EXT - CARD 1 connection.*

*Settings and programming can only be carried out with the GLADEN/MOSCONI GUI from 3.53 or higher.*

#### Maße | *Dimensions:*

Gesamtdurchmesser   <i>Total diameter:</i>	45 mm
Höhe (ohne Einbauring)   <i>Height (without mounting ring):</i>	32 mm
Einbautiefe   <i>Installation depth:</i>	19 mm
Einbaudurchmesser   <i>Installation diameter:</i>	41 mm



Obwohl wir sämtliche Angaben sorgfältig recherchiert und mehrfach überprüft haben, können wir keine Haftung für eventuelle Irrtümer übernehmen.

*Although we have carefully researched and checked several times, we cannot accept any liability for possible errors.*

# GLADEN<sup>®</sup> MOSCONI

— NEXT LEVEL CAR AUDIO —

Bertha - Benz - Straße 9  
72141 Walddorfhäslach  
[www.gladen.com](http://www.gladen.com)

